

**ITENS INCLUSOS**

- A) Base 2 ventosas: 1 un.
- B) Ventosa: 2 un.
- C) Base parafusada: 1 un.
- D) Parafuso PH plastic 5x20: 4 un.
- E) Parafuso Allen M5x16: 4 un.
- F) Porca: 4 un.
- G) Arruela: 4 un.

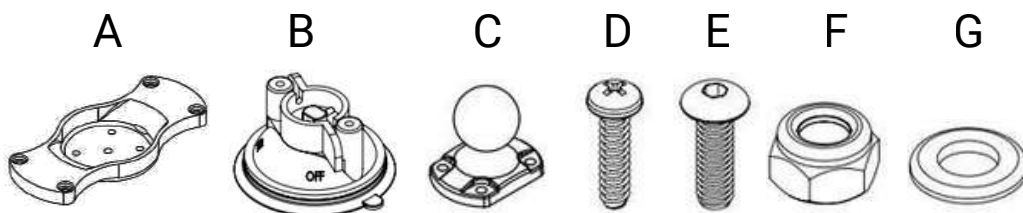

**INSTRUÇÕES**

**Instruções de montagem da base**

**Etapa 1**

Fixar o item C ao item A, com utilização dos itens E, F e G, conforme figuras ao lado. A posição do item C deve corresponder à furação contida no item A.

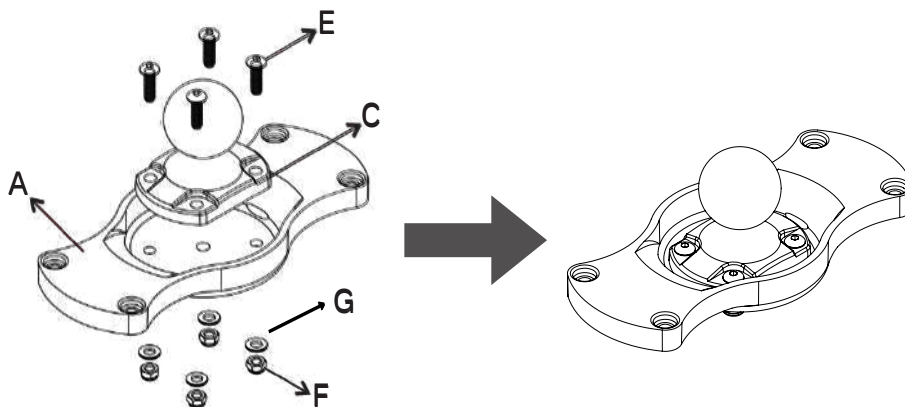

**Etapa 2**

Fixar o item B (2 unidades) ao item A utilizando os parafusos do item D.

**Importante:** execute o parafusamento até a completa junção das peças, sem deixar folgas entre os componentes.

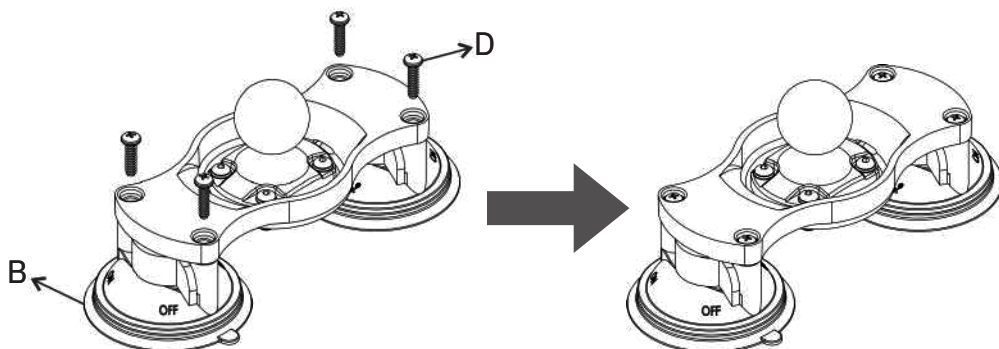

**Instruções de instalação na superfície**

- 1 - Limpar bem a superfície.
- 2 - Alinhe a ventosa com a superfície enquanto mantém a alavanca na posição OFF.
- 3 - Empurre a base de plástico para a superfície, nivelando-a com a membrana flexível, e coloque a alavanca na posição ON.
- 4 - A base da ventosa deve ser bloqueada ao nível da membrana flexível para uma fixação bem-sucedida.

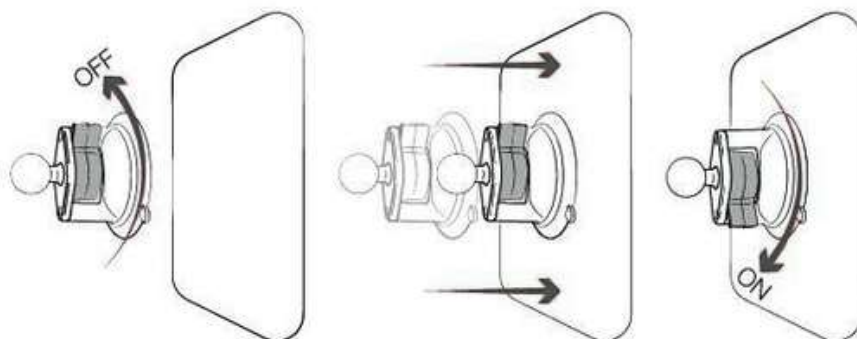

**Instruções de segurança de funcionamento do produto**

As ventosas só são compatíveis com superfícies lisas e não porosas (sem superfícies rugosas ou texturadas). Limpe bem a superfície antes de aplicar a sucção. Quando deixadas sem vigilância em temperaturas extremas, recomenda-se que as ventosas sejam retiradas e guardadas.

Não instale este produto perto ou sobre uma área de ativação de airbag ou num local que obstrua a visão do condutor ou interfira com o funcionamento do veículo.

Este documento, incluindo imagens, não pode ser reproduzido parcial ou totalmente sem o consentimento expresso por escrito da Roboflex® Soluções Tecnológicas LTDA.

Acesse os manuais no nosso site:

